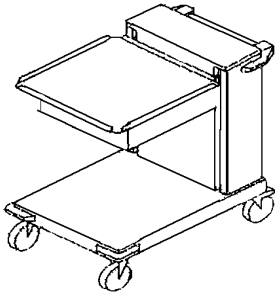
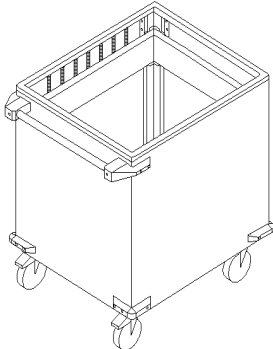

SPENDER- UND AUSGABEWAGEN

	Seite
Korbspender offen	1
Tablettspender offen	
Tablettstapler offen	
Korbspender geschlossen	
Korbspender umluftbeheizt	2
Bühnenspende geschlossen	
Bühnenspende umluftbeheizt	3
2-Röhrenspender geschlossen	
Speisenausgabewagen	
Speisenausgabewagen	4
Bestecktauchwagen	
Speisetransportwagen	

Spender- und Ausgabewagen

	Bezeichnung	Typ	Bestellnummer	Preis / €
	Korbspender offen 570 / 520 x 852 / 520 x 900 6 Körbe: 508 x 508 x 135 10 Körbe: 508 x 508 x 95	KS/O 500	6067. 100	1.448,00
	Korbspender offen 570 / 660 x 852 / 540 x 900 6 Körbe: 650 x 530 x 135	KS/O 650	6067. 000	1.453,00
	Tablettspender offen 570 / 420 x 852 / 545 x 900 150 EN-Tablets längs	TS/O 530	6067. 200	1.448,00
	Tablettspender offen 570 / 545 x 852 / 420 x 900 150 EN-Tablets quer	TS/O 370	6067. 300	1.448,00
	Tablettstapler offen 570 / 420 x 852 / 545 x 900 100 EN-Tablets längs	SO 530	6068. 000	1.453,00
	Tablettstapler offen 570 / 545 x 852 / 420 x 900 100 EN-Tablets quer	SO 370	6068. 100	1.471,00
	Korbspender geschlossen 668 x 731 x 900 6 Körbe: 508 x 508 x 135 9 Körbe: 508 x 508 x 95 für Kaffee-Becher 28 Federn *	KS/G 500	6064. 100	1.372,00
	Korbspender geschlossen 690 x 873 x 900 6 Körbe: 650 x 530 x 135 46 Federn *	KS/G 650	6066. 000	1.598,00
Bitte angeben, falls Ausführung Schweiz erwünscht * Federanzahl wählbar				

Spender- und Ausgabewagen

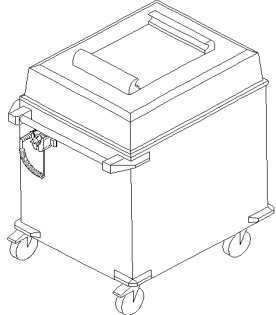
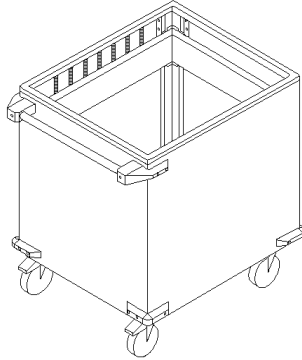
	Bezeichnung	Typ	Bestellnummer	Preis / €
	Korbspender umluftbeheizt 668 x 886 x 900 / 1120 6 Körbe: 508 x 508 x 135 9 Körbe: 508 x 508 x 95 Anschlusswert: 1,0 kW 22 Federn *	KS/GU 500	6063. 100	2.322,00
	Korbspender umluftbeheizt 690 x 1029 x 900 / 1120 6 Körbe: 650 x 530 x 135 Anschlusswert: 1,0 kW 34 Federn *	KS/GU 650	6065. 000	2.519,00
	Bühnenspender geschlossen 668 x 886 x 900 / 1120 Auflageblech für Teller Stapelfläche 570 x 570 Maße Bühne 548 x 548 52 Federn *	BS/G 560-P	6064. 000	1.552,00
	Bühnenspender geschlossen 668 x 886 x 900 / 1120 Stapelschacht 570 x 570 Bühne 548 x 548 4 Stapel Frigo Set-Teller 22 Federn *	BS/G 560-K	6059. 000	1.876,00
	Bühnenspender geschlossen 690 x 1029 x 900 / 1120 Stapelfläche 590 x 840 Bühne 568 x 812 6 Stapel Frigo Set-Teller 32 Federn *	BS/G 840-K	6069. 000	2.212,00
Bitte angeben, falls Ausführung Schweiz erwünscht * Federanzahl wählbar				

Spender- und Ausgabewagen

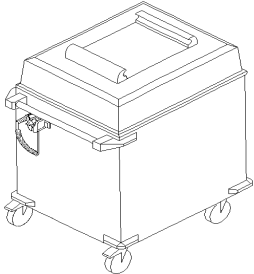
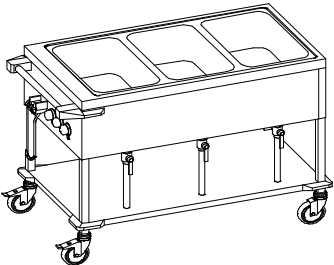
	Bezeichnung	Typ	Bestellnummer	Preis / €
	Bühnenspender umluftbeheizt Stapelfläche 540 x 540 Bühne 518 x 518 668 x 886 x 900 Anschlußwert: 1,0 kW 34 Federn *	BS/GU 560	6063. 000	2.426,00
	2-Röhrenspender geschlossen umluftbeheizt Stapelfläche 315 x 310 x (2x) 504 x 937 x 900 / 1010 Anschlußwert: 2,4 kW Zubehör: Führungsstab zu RS/GU 315 (4 Stück/Spender ratsam)	RS/GU 315	6062. 100	2.426,00
	Speisen-Ausgabewagen beheizt, 1 Becken 1xGN 1/1-200 662 x 561 x 900 Anschlusswert: 0,7 kW	SAW 1	6050. 100	1.378,00
	Speisen-Ausgabewagen beheizt, 2 Becken 2xGN 1/1-200 662 x 896 x 900 Anschlusswert: 1,4 kW	SAW 2	6050. 200	1.795,00
	Speisen-Ausgabewagen beheizt, 3 Becken 3xGN 1/1-200 662 x 1231 x 900 Anschlusswert: 2,1 kW	SAW 3	6050. 300	2.299,00
	Speisen-Ausgabewagen beheizt, 4 Becken 4xGN 1/1-200 662 x 1566 x 900 Anschlusswert: 2,8 kW	SAW 4	6050. 400	3.109,00
Bitte angeben, falls Ausführung Schweiz erwünscht * Federanzahl wählbar				

Spender- und Ausgabewagen

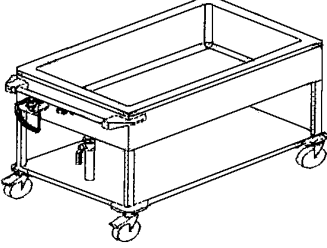
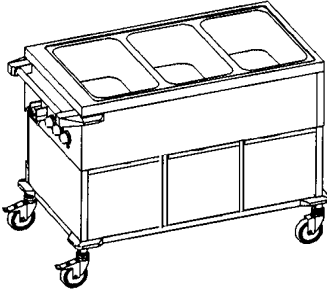
	Bezeichnung	Typ	Bestellnummer	Preis / €
	Bestecktauchwagen beheizt, 1 Becken 668 x 1191 x 900 130 Liter Kapazität Anschlusswert: 1,5 kW	BTW	6055. 000	3.109,00
		Speisetransportwagen 2 Becken, beheizt 2 Schrankräume, beheizt mit Auflegeschiene mit Auflegesicken Anschlusswert: 1,9 kW	STW 2 / R	
		STW 2 / S		4.829,00
Speisetransportwagen 3 Becken, beheizt 3 Schrankräume, beheizt mit Auflegeschiene mit Auflegesicken Anschlusswert: 2,9 kW		STW 3 / R		5.477,00
		STW 3 / S		6.294,00
Zubehöre:				
Schiebedeckel, mittig geteilt		SD		
für STW 2		SD 2		1.662,00
für STW 3		SD 3		1.795,00
Galerie für Schiebedeckel		G		168,00
Klappdeckel längs				
für STW 2		KDL 2		926,00
für STW 3		KDL 3		1.007,00
Klappbord, längs für STW 2		KBL 2		666,00
Klappbord, längs für STW 3	KBL 3		701,00	
Klappbord, stirnseitig	KBS		365,00	
1 Satz Rahmensubladen (3 Stück)	RS		567,00	
1 Satz Kastensubladen (3 Stück)	KS		527,00	
Eutektische Platte	EP		237,00	
Bitte angeben, falls Ausführung Schweiz erwünscht				

Bühnenspender geschlossen, umluftbeheizt

Modell BS/GU

Korpus, Fahrgestell und Hubbühne aus geschliffenem Chromnickelstahl. Reinigungsöffnung im Geräteboden. Gehäuse wärmeisoliert. Kunststoff-Abdeckhaube im Lieferumfang.

Hubbühne: Stabile NS-Plattform, leichtgängiger Hubmechanismus, kipp- und verkantungssicher durch 16-fache Kugellagerführung. Durch Ein- und Aushängen von Zugfedern ist eine variable Anpassung an das Geschirr- und Korbgewicht möglich.

Stoßschutz: Vier robuste, vollmassive Kunststoffwinkel (zwei oben, zwei unten). Elastisch, alterungs- und ölbeständig sowie leicht austauschbar.

Fahrwerk: Leichtlaufende Lenkrollen ϕ 125 mm, davon 2 feststellbar, korrosionsgeschützt. Vordere Räder 150 mm zurückgesetzt.

Umluftheizung: Thermostatische Regelung mit Überhitzungsschutz, eingestellt auf 60°C Geschirrtemperatur.

Elektro-Anschluss: 230 V, 50 Hz, 2,0 kW, Strahlwasserschutz IPX5, GS, VDE.

Zubehör: 4 Führungsstäbe

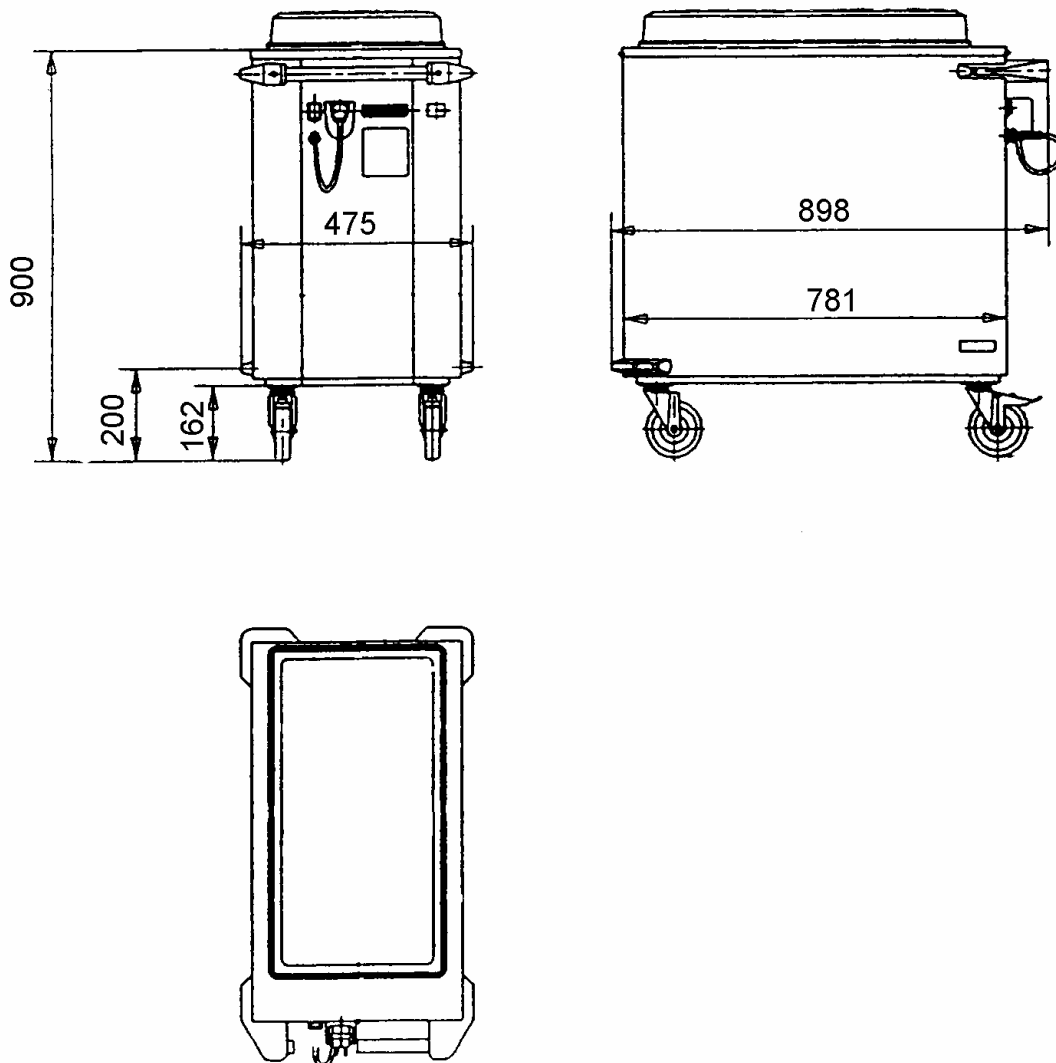

**Röhrenspender geschlossen - statisch beheizt
mit 1 bzw. 2 Tellerstapelröhren**

Modell RGS

Ident-Nr.: 6062.054
6062.044



Gerätebeschreibung

Der geschlossene Röhrenspender besteht aus 1 bzw. 2 statisch beheizten vertikalen Stapelröhren und ist allseitig aus Chromnickelstahl 18/10 Werkstoff 1.4301 gefertigt. Die Stapelbühne halten eingehangene Zugfedern aus hochwarmfestem Spezialfederstahl. Das einstellbare Federsystem garantiert bei unterschiedlichen Geschirrgewichten immer gleichbleibende Ausgabehöhen. Die Einstellung des gewünschten Tellerdurchmessers erfolgt von oben über 4 Raster mittels Rundstangen (wählbarer Tellerdurchmesser 210 bis 280 mm). Die Beheizung der Stapelröhren erfolgt über Rohrheizkörper. Die Geschirrtemperatur wird automatisch durch ein Thermostat geregelt. Für hohe Standfestigkeit bei gleichzeitiger Manövrierfähigkeit sorgen vier Lenkrollen, dabei zwei mit Feststellern.

Zubehör

Kunststoffabdeckhaube

Technische Daten

Abmessungen LxBxH	
1-Röhrenspender:	632 x 524 x 900 mm
2-Röhrenspender:	992 x 524 x 900 mm
Geschirrdurchmesser	210 bis 280 mm
Geschirrführung	4-fach verstellbar
Tragkraft pro Röhre	37 kg bei 8 Federn 50 kg bei 12 Federn 75 kg bei 16 Federn
Elektroanschluss steckerfertig	230 V 1N PE AC 50Hz
Gesamtleistung	1,0 kW
max. Innentemperatur	80°C
Aufheizzeit	2,5 Std.

**Röhrenspender geschlossen - umluftbeheizt
mit 1 bzw. 2 Tellerstapelröhren**

Modell RGU

Ident-Nr.: 6062.056
6062.040



Gerätebeschreibung

Der geschlossene Röhrenspender besteht aus 1 bzw. 2 umluftbeheizten vertikalen Stapelröhren und ist allseitig aus Chromnickelstahl 18/10 Werkstoff 1.4301 gefertigt. Die Stapelbühne halten eingehangene Zugfedern aus hochwarmfestem Spezialfederstahl. Das einstellbare Federsystem garantiert bei unterschiedlichen Geschirrgewichten immer gleichbleibende Ausgabehöhen. Die Einstellung des gewünschten Tellerdurchmessers erfolgt von oben über 4 Raster mittels Rundstangen (wählbarer Tellerdurchmesser 210 bis 280 mm). Die Beheizung der Stapelröhren erfolgt über Rohrheizkörper mit Heißluftgebläse. Die Geschirrtemperatur wird automatisch durch ein Thermostat geregelt. Für hohe Standfestigkeit bei gleichzeitiger Manövrierfähigkeit sorgen vier Lenkrollen, dabei zwei mit Feststellern.

Zubehör

Kunststoffabdeckhaube

Technische Daten

Abmessungen LxBxH	
1-Röhrenspender:	632 x 524 x 900 mm
2-Röhrenspender:	992 x 524 x 900 mm
Geschirrdurchmesser	210 bis 280 mm
Geschirrführung	4-fach verstellbar
Tragkraft pro Röhre	37 kg bei 8 Federn 50 kg bei 12 Federn 75 kg bei 16 Federn
Elektroanschluss steckerfertig	230 V 1N PE AC 50Hz
Gesamtleistung	2,0 kW
max. Innentemperatur	80°C
Aufheizzeit	2,5 Std.